

**EIGEN STIJL.** Een auto die zich in stijl en karakter van de massa durft te onderscheiden - net als u. **GASTVRIJE AMBIANCE.** Wees welkom in een gastvrije ruimte die u tegen de chaos van de buitenwereld beschermt. **COMPACT DESIGN.** Een uiterlijk dat robuustheid en dynamiek uitdrukt om zelfverzekerd op weg te gaan. **VEILIGE EVOLUTIE.** Ontdek een nieuwe manier om de veiligheid te beleven. **VERTROUWD GELUID.** Luister naar het opwindende geluid van duurzame kracht die het milieu ontziet.

**ALFA ROMEO GIULIETTA. DE ALFA VAN DE TOEKOMST.**





## EIGEN STIJL.

Een auto die zich in stijl en karakter van de massa durft te onderscheiden – net als u.

De Giulietta heeft een duidelijke eigen **STIJL**. In een tijd waarin conformisme de boventoon voert, bepaalt zij haar eigen regels. Het originele design met onmiskenbare Alfa Romeo-elementen tekent op eigenzinnige wijze de contouren af van een nieuwe **EVOLUTIE**. Voor wie weloverwogen keuzes weet te maken, maar niet wil afzien van puur genot en plezier, vooral achter het stuur. ➤➤



## GASTVRIJE AMBIANCE.

Wees welkom in een gastvrije wereld die u tegen de chaos van de buitenwereld beschermt.

Zo rationeel mogelijk organiseren. Dat is het sterke punt van de nieuwe Giulietta. Door de chaos buiten te laten, verwelkomt het nieuwe Alfa-model u in een rustige en uitnodigende ambiance. In plaats van naar de hectiek van de buitenwereld luistert u naar de stilte van een stijlvolle omgeving. Alle uitrustingsvarianten hebben een in één tint uitgevoerd interieur dat verlevendigd is met subtiel **ACCENTEN**. Vormen, stoffen, materialen... alles straalt een minutieuze aandacht voor kwaliteit uit. Echte blikvangers zijn de elementen die terugrijpen op het rijke verleden van Alfa Romeo: het strakke, horizontaal uitwaaiende dashboard, de klassiek ogende tuimelschakelaars die herinneringen oproepen aan de 8C Competizione, plus natuurlijk het driespaaks stuurwiel en de sportief geprofileerde stoelen. Maar het interieur is bovenal erg **FUNCTIONEEL** met vijf ruime, comfortabele zitplaatsen en een bagageruimte van 350 liter. ■





# COMPACT DESIGN.

Een uiterlijk dat robuustheid en dynamiek uitdrukt om zelfverzekerd op weg te gaan.

In een tijd die veel vragen oproept, is de Giulietta bedoeld om als nieuw referentiepunt te dienen. De nieuwe **ARCHITECTUUR** die speciaal voor het model is ontwikkeld, bouwt voort op de rijke designtraditie van Alfa Romeo, met gebruikmaking van de modernste technieken en high-tech elementen. Het resultaat is baanbrekend. Door de toepassing van innovatieve materialen, zoals aluminium, magnesium en extra sterk staal, worden kwaliteiten als stijfheid en treksterkte gekoppeld aan een substantiële gewichtsvermindering. Het nieuwe vloerplatform vormt een systeem op zich dat een perfecte wisselwerking aangaat met elk afzonderlijk mechanisch en elektronisch component van de auto, teneinde op het gebied van rijeigenschappen, comfort en veiligheid de beste prestaties te garanderen. Vier opmerkelijke technische systemen illustreren de instinctieve manier waarop de Giulietta iedere weg de baas blijft: **DUAL PINION** actieve besturing, **GEAVANCEERDE McPHERSON** voorwielophanging, **MULTILINK** achterwielophanging, plus **ALFA ROMEO D.N.A.**

**DUAL PINION ACTIEVE BESTURING.** Deze stuurinrichting van de nieuwste generatie is speciaal ontwikkeld om het vermaarde Alfa Romeo-rijplezier te waarborgen. De voordelen zijn zonneklaar:

- directe, gevoelvolle besturing in elke rij situatie;
- complete integratie met de dynamische regelsystemen van de auto, met inbegrip van Alfa Romeo D.N.A.;
- hoog rijcomfort dankzij variabele stuurbechrachting;
- grote wendbaarheid in de stad en bij parkeermanoeuvres dankzij een draaicirkel met een diameter van slechts 10,9 m;
- energieverbruik tot 30% lager in vergelijking met een traditioneel systeem.

**WIELOPHANGING.** De voor de Giulietta ontworpen wielophangingssystemen nodigen uit om stevig te worden getest! De **GEAVANCEERDE McPHERSON** voorwielophanging is opgebouwd uit lichtgewicht materialen en afgestemd om bochten met maximale precisie te kunnen aansnijden, zonder concessies te doen aan het rijcomfort. De nieuwe **MULTILINK** achterwielophanging draagt eveneens in belangrijke mate bij aan de uitstekende wegligging en het hoge comfortniveau. De nieuwe constructie is ruim 10 kg lichter dan een traditioneel Multilink-systeem en resulteert tevens in een grotere nuttige inhoud van de bagageruimte. Al met al is de wielophanging van de Giulietta buitengewoon veelzijdig: sportief en onderhoudend, voorspelbaar en comfortabel. ►►



Dual Pinion actieve besturing.

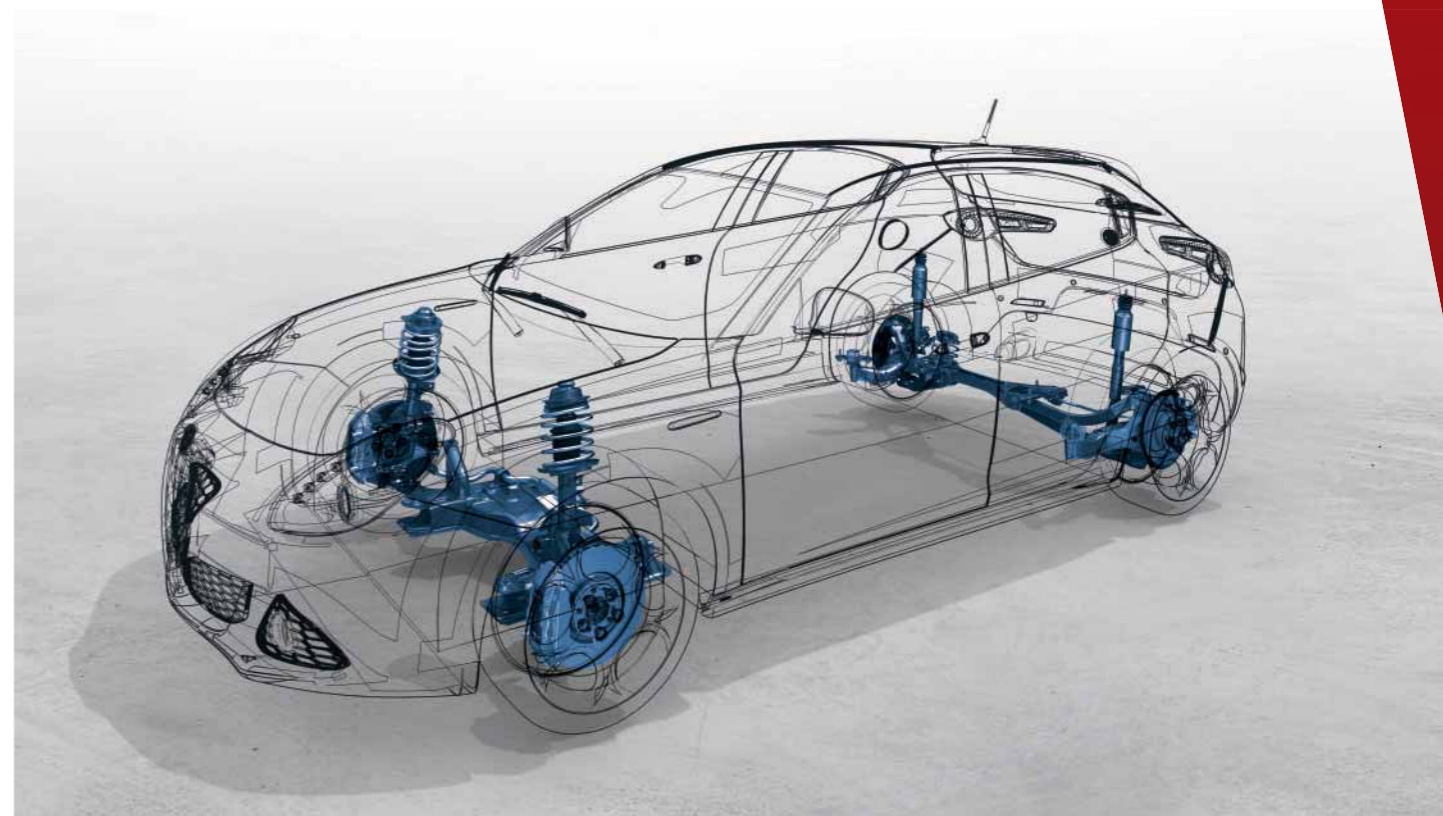

Nieuw ontwikkelde wielophanging.



**ALFA ROMEO D.N.A.** Een systeem om de karakteristiek van de auto aan de wensen van de bestuurder en de diverse wegomstandigheden aan te passen. Met de keuzeschakelaar in de stand **DYNAMIC** zal de Giulietta het sportieve karakter tentoonspreiden dat u van een Alfa Romeo mag verwachten: de motor reageert onmiddellijk, het vermogen is maximaal dankzij de overboost-functie, terwijl het Electronic Q2-differentieel zorgt dat bochten in alle veiligheid met hoge snelheid kunnen worden genomen. In de Dynamic-modus kunt u in de Giulietta tevens kennismaken met Pre-Fill: een nieuwe functie die via het VDC-systeem werkt en de bestuurder de snelst mogelijke remrespons biedt. Met de keuzeschakelaar in de stand **NORMAL** maakt de Giulietta zelfs het woon-werkverkeer tot een plezierrit doordat het rijgedrag is afgestemd op comfortabele, soepele rijeigenschappen. In de stand **ALL WEATHER** is de Giulietta voorbereid op slechte weersomstandigheden, door alle actieve veiligheidssystemen stand-by te houden, waaronder VDC en Electronic Q2. De motor zal bovendien geleidelijker en voorzichtiger op de commando's van de bestuurder reageren. ■



**Alfa Romeo D.N.A. communiceert met het Radio NAV-systeem:** de geselecteerde rijmodus wordt duidelijk getoond op het pop-up display.



Op het Radio NAV-display wordt ook de turbodruk weergegeven, evenals het geleverde vermogenspercentage.



Daarnaast toont het Radio NAV-display de versnelling (in langs- en dwarsrichting) waaraan de auto wordt onderworpen.



**ALFA TCT TRANSMISSIE.** Dankzij de toepassing van een dubbele, droge koppeling bestaat de transmissie in feite uit twee geïntegreerde versnellingsbakken, waardoor de volgende versnelling al kan worden geselecteerd terwijl de vorige nog is ingeschakeld. De transmissie kan ofwel volautomatisch functioneren ofwel sequentieel worden bediend. In het laatste geval vindt het schakelen plaats door korte voor- en achterwaartse bewegingen van de versnellingspook of met behulp van de schakelflippers aan het stuurwiel.

De TCT transmissie biedt de volgende voordelen:

- tot 10% zuiniger brandstofverbruik vergeleken met een traditionele automatische transmissie met koppelomvormer;
- eerste transmissie met dubbele koppeling die wordt toegepast in combinatie met een Start & Stop-systeem, wat een verdere verlaging van het verbruik en de emissies mogelijk maakt;
- met één enkele handeling kan van de automatische naar de sequentiële modus worden overgeschakeld en omgekeerd;
- sneller, soepeler schakelen zonder vermogensverlies;
- sportieve rijstijl mogelijk in sequentiële modus;
- perfecte integratie met het Alfa Romeo D.N.A.-systeem dat de schakelmomenten automatisch aanpast aan de gekozen rijmodus (Dynamic, Normal en All Weather). ■





## VEILIGE EVOLUTIE.

### Zie de toekomst vol vertrouwen tegemoet.

De Alfa Romeo Giulietta is **EUROPA'S VEILIGSTE AUTO IN DE COMPACTE MIDDENKLASSE**, zoals wordt bewezen door een score van 87 uit 100 en een waardering met 5 sterren in de **EURONCAP-TEST**: het beste resultaat dat ooit is behaald in deze klasse. Om dit te bereiken, is ruim 15.000 uur besteed aan virtuele veiligheidsanalyses en werden 100 botsproeven uitgevoerd, evenals 150 tests met de HyGe-slee en ruim 100 proeven met afzonderlijke componenten en systemen. De nieuwe carrosserieconstructie verhoogt de energieabsorbering van het front en vermindert zowel de inertiekrachten als de kans op vervorming van het inzittendencompartiment. Voeg daarbij de zes airbags waarmee het gehele gamma standaard is uitgerust, de driepuntsveiligheidsgordels met dubbele voorspanners én krachtbegrenzers, de samendrukbare constructie van zowel de stuurkolom als de pedaalgroep, het antiwhiplash-systeem van de tweede generatie plus de Isofix-bevestigingen voor de kinderveiligheidszitje en u zult begrijpen dat er weinig auto's in deze klasse zijn waarin u zich zo veilig zult voelen. ■



# VERTROUWD GELUID.

## Luister naar het opwindende geluid van duurzame kracht die het milieu ontziet.

Het geluid van de Alfa Romeo-motoren wijst op kracht die altijd beschikbaar is om temperamentvolle prestaties te leveren. Maar tegelijk tonen alle benzine- en dieselmotoren volop respect voor het milieu en voldoen ze aan de strenge EURO 5-emissienormen. Het gamma omvat twee 1,4 liter turbobenzinemotoren: de 1.4 Turbo met een vermogen van 120 pk en de revolutionaire 1.4 Turbo MultiAir met 170 pk. Daarnaast zijn er drie MultiJet-diesels van de tweede generatie: de 1.6 JTD<sub>M</sub> met 105 pk, de 2.0 JTD<sub>M</sub> met 140 pk en – last but not least – de 2.0 JTD<sub>M</sub> met 170 pk, voorzien van een turbocompressor met variabele geometrie die niet alleen meer kracht levert, maar ook voor een optimaal zuinig brandstofverbruik zorgt. Tenslotte is er de fantastische 1.750 TBi-motor: een 235 pk sterke, direct ingespoten turbobenzinemotor die al bij 1900 t/min zijn maximum koppel van 340 Nm levert. Deze indrukwekkende cijfers garanderen een enorme krachtsreserve om snel te kunnen accelereren en inhalen, zonder daarbij veelvuldig te hoeven schakelen. De 1.750 TBi-motor is exclusief voorbehouden aan de Quadrifoglio Verde, wat traditioneel de sportiefste variant is in het Alfa Romeo-gamma.

**MULTIAIR.** Dat is de naam van de techniek die een nieuw tijdperk inluidt in de geschiedenis van de benzinemotoren. MultiAir resulteert in betere prestaties, lagere uitlaatemissies en optimale veelzijdigheid.

- Vanaf 10 tot 35% meer vermogen dankzij een nokprofiel dat op hoge prestaties is afgestemd.
- Tot 15% meer koppel bij lage toerentallen door de variabele regeling van de kleplichthoogte.
- Tot 12% betere tussenacceleratie dankzij de hogere druk van de inlaatlucht.
- Tot 10% reductie van het brandstofverbruik en de CO<sub>2</sub>-emissie door het wegvallen van de pompverliezen.

**START & STOP.** Om het brandstofverbruik en de emissies nog verder terug te dringen, is er het START & STOP-systeem dat de motor tijdelijk uitgeschakelt wanneer de auto even stilstaat in het verkeer. Het automatisch werkende systeem, dat desgewenst door de bestuurder kan worden uitgeschakeld, is standaard op alle motoren behalve de 1.750 TBi.

**GEAR SHIFT INDICATOR.** De Giulietta beschikt over nog een handig hulpmiddel om zo zuinig en milieubewust mogelijk te rijden: de Gear Shift Indicator (GSI). Dit systeem geeft door middel van verlichte pijlen in het instrumentenpaneel aan welke versnelling u moet kiezen om zo efficiënt mogelijk te rijden. GSI is permanent actief in de standen Normal en All Weather van Alfa Romeo's D.N.A-programma. ■

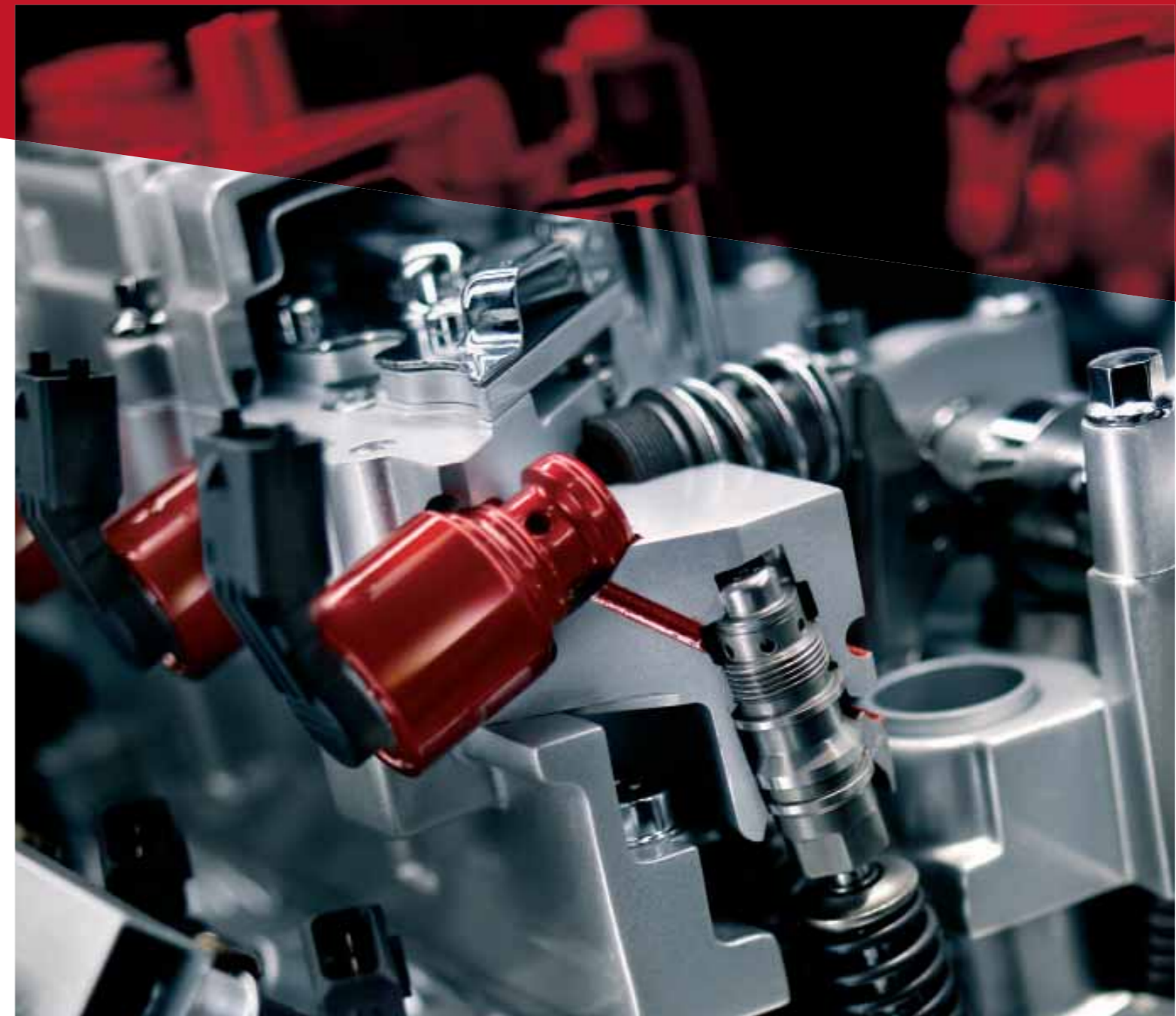

### Motortypen

	1.4 Turbo 120 pk	1.4 Turbo MultiAir 170 pk • TCT	1.750 TBi 235 pk	1.6 JTD <sub>M</sub> 105 pk	2.0 JTD <sub>M</sub> 140 pk	2.0 JTD <sub>M</sub> 170 pk
Aantal cilinders	4	4	4	4	4	4
Cilinderinhoud in cm <sup>3</sup>	1368	1368	1742	1598	1956	1956
Max. vermogen in kW bij t/min	88 - 5000	125 - 5500	173 - 5500	77 - 4000	103 - 4000	125 - 4000
Max. koppel in Nm bij t/min	206 - 1750	250 - 2500	340 - 1900	320 - 1750	350 - 1750	350 - 1750
Kentekengewicht in kg	1255	1265 • 1285	1295	1285	1295	1295
Topsnelheid in km/h	195	218	242	185	205	218
Acceleratie van 0-100 km/h in sec	9,4	7,8 • 7,7	6,8	11,3	9,0	8,0
CO <sub>2</sub> -emissie in g/km	149	134 • 121	177	114	119	124
Emissieniveau	Euro 5	Euro 5	Euro 5	Euro 5	Euro 5	Euro 5
Bijtellingscategorie	25%	20%	25%	20%	25%	25%
Start & Stop	Standaard	Standaard	N.V.T.	Standaard	Standaard	Standaard

Wijzigingen voorbehouden

UITRUSTINGSNIVEAUS



# PROGRESSION

1.4 Turbo 120 pk • 1.4 Turbo MultiAir 170 pk • 1.6 JTDm 105 pk • 2.0 JTDm 140 pk • 2.0 JTDm 170 pk



Alfa Romeo D.N.A. (standaard)



RDS-radio met CD/MP3-speler (standaard)



Elektrisch bediende portierruiten, vóór (standaard) en achter (optie 023)

- Alfa Romeo D.N.A.
- Handbediende airconditioning
- VDC (ESP) met Hill Holder
- Electronic Q2 en DST
- Start & Stop
- Cruise control
- Dual Pinion Active Steering
- Achterspoiler
- Aluminium portiergrepen
- Elektrisch verstel- en verwarmbare buitenspiegels in carrosseriekleur
- Instrumentenpaneel met tripcomputer
- Radio/CD/MP3-speler met 8 speakers
- Elektrisch bedienbare voorportierruiten
- Met leer bekleed stuurwiel met zwarte inlegdelen
- Follow-me-home verlichting
- Interieurbekleding in stof Sprint



Stof Sprint  
298 Zwart (standaard)



Leer  
402 Zwart met weefpatroon  
(optie 211)



Leer  
495 Naturel met weefpatroon  
(optie 211)



Dashboardlijsten in grijs chroomglans (standaard)

# DISTINCTIVE

1.4 Turbo 120 pk • 1.4 Turbo MultiAir 170 pk • 1.6 JTDm 105 pk • 2.0 JTDm 140 pk • 2.0 JTDm 170 pk



Dashboordlijsten in magnesiumgrijs (standaard)



Cruise control (standaard)



Armsteun, vóór, met opbergvak (standaard)

## Progression, plus:

- Armsteun achter en derde hoofdsteun achter
- Armsteun vóór met opbergvak
- Audiobediening op het stuurwiel
- Automatische dual-zone Climate Control
- Dashboard in magnesiumgrijs
- Elektrisch bedienbare portierruit, vóór en achter
- Instrumentarium met witte verlichting
- Lichtmetalen velgen 16" Sport
- Luxe binnenbekleding, type Competizione
- Mistlampen vóór
- Verchromde sierlijsten



Stof Competizione

168 Zwart (standaard)

125 Zwart-Grijs (standaard, alternatief)



Leer (optie 211)

408 Zwart met weefpatroon

465 Naturel met weefpatroon



Leer met ribbelpatroon (optie 727)

408 Rood met rode stiksels

423 Zwart met rode stiksels



Verchromde ruitsierlijsten (standaard)



Mistlampen, vóór (standaard)

# OPTIEPAKKETTEN



## PACK PREMIUM

(verkrijgbaar op Distinctive en QV)

- Automatisch dimmende binnenspiegel
- Blue&Me™ - Bluetooth carkit
- Buitenspiegels elektrisch verwarmbaar, verstelbaar en inklapbaar
- Parkeersensoren achter
- Lichtsensor en regensensor
- Multifunctioneel stuurwiel met audio- en telefoonbediening
- Voorruit met zonwerende band

## PACK PREMIUM PLUS

Pack Premium, uitgebreid met:

- Bi-xenon koplampen inclusief adaptieve bochtverlichting (AFS)
- Koplampspoeiers



Bi-xenon koplampen met AFS

## PACK SPORT 1

(verkrijgbaar op Progression en Distinctive)

- Aluminium sportpedalen
- Lichtmetalen 17" velgen, type Sport Plus
- Side skirts
- Sportonderstel
- Sportsuurwiel in zwart leer met rood stiksel en audiobediening

## PACK SPORT 2

(uitsluitend Distinctive)

- Aluminium sportpedalen
- Dashboardlijsten in donker geborsteld aluminium
- Donkere koplampunits
- Lichtmetalen 17" velgen, type Sport Plus
- Side skirts
- Spiegelkappen in matgrijs
- Sportbekleding in leer-microvezelstof met ribbelpatroon en rood stiksel
- Sportonderstel
- Sportsuurwiel in zwart leer met rood stiksel
- Zwarte hemelbekleding



Sportbekleding in leer-microvezelstof  
**323** Zwart met rode stiksels (standaard)



Lederen bekleding, type Sport met ribbels  
**901** Rood met rode stiksels (optie 212)



Lederen bekleding, type Sport met ribbels  
**923** Zwart met rode stiksels (optie 212)

## PACK SPORT 3

Pack Sport 2, uitgebreid met:

- Lichtmetalen 18" velgen, type Sport 8C Competizione of Turbina



Parkeersensoren



Met leer bekleed stuurwiel, voorzien van rood stiksel  
Dashboardlijsten in donker geborsteld aluminium

# QUADRIFOGLIO VERDE

1.750 TBi 235 pk



Dashboordlijsten in donker geborsteld aluminium (standaard)  
Met leer bekleed stuurwiel, voorzien van rood stiksel en  
audiobedieningstoetsen (standaard)  
Aluminium sportpedalen (standaard)

Het 'klavertje vier' verscheen in 1923 voor het eerst als racesymbool op een Alfa Romeo. De coureur, Ugo Sivocci, die voorbestemd leek om altijd als tweede te finishen, had het als gelukssymbool op zijn racewagen geschilderd, vlak voordat hij van start ging in de moordende Targa Florio-race. En niet zonder resultaat: tijdens de laatste etappe van de race brak hij met de traditie om als eeuwige tweede te eindigen en passeerde hij voor eerst als winnaar de finish. Het was tevens Alfa Romeo's eerste zege in de Targa Florio. Sindsdien heeft het groene klavertje vier Alfa Romeo voortdurend geluk gebracht en wordt het toegepast op de sportiefste auto's van het merk. Het wordt nu gebruikt op de Giulietta Quadrifoglio Verde (= Groen Klavertje Vier).



## Distinctive, plus:

- Aluminium sportpedalen
- Dashboardinleg in donker geborsteld aluminium
- Donkere koplampunits
- Lichtmetalen 17" velgen, type Super Sport
- Privacy glass
- Remklauwen vóór en achter gespoten in Rosso Alfa
- Side skirts
- Spiegelkappen in matgrijs
- Sportbekleding in leer-microvezelstof met ribbelpatroon en rood stiksel
- Sportonderstel verlaagd
- Sportstuurwiel in zwart leer met rood stiksel
- Zwarte hemelbekleding



Sportbekleding  
in leer-microvezelstof  
**323** Zwart met rode stiksels (standaard)



Lederen bekleding,  
type Sport met ribbels (optie 212)  
**901** Rood met rode stiksels



Lederen bekleding,  
type Sport met ribbels (optie 212)  
**923** Zwart met rode stiksels

## Uitgerust met een 235 pk sterke 1.750 TBi-motor

Directe benzine-injectie. Dubbele, continu variabele kleptiming. Turbocompressor. 'Scavenging': een speciale methode van cilindervulling die voorgoed een einde maakt aan het turbogat. Dat is het visitekaartje van de 1.750 TBi, een krachtbron die de prestaties van een 3-litermotor koppelt aan het benzineverbruik van een compacte viercilinder. Met een specifiek vermogen van 134 pk/liter en een specifiek koppel van 194 Nm/liter is het de krachtigste motor in zijn klasse. Het maximum koppel van 340 Nm is al bij 1900 t/min beschikbaar, wat veelzeggend is voor de uitstekende souplesse van deze prestatiegerichte motor.





Als onderdeel van FGA Capital is Alfa Romeo Financial Solutions een betrouwbare, solide en innovatieve partner. Door de hechte samenwerking met ons dealernetwerk biedt Alfa Romeo Financial Solutions een scala aan passende producten, variërend van eenvoudige huurkoop-financieringen tot full operational leaseconstructies. Kijk voor meer informatie op [www.alfaromeofinancialsolutions.nl](http://www.alfaromeofinancialsolutions.nl) of neem voor een persoonlijk gesprek contact op met uw Alfa Romeo-dealer.

**Simpliciter autoverzekering**  
 Met de Simpliciter autoverzekering is uw rijplezier verzekerd. Simpliciter biedt een zeer uitgebreide polis tegen een aantrekkelijk tarief. Bereken zelf uw premie op [www.simpliciter.nl](http://www.simpliciter.nl) en ontdek de vele voordelen van deze verzekering, zoals:

- Lage premie
- Aantrekkelijke 36 maanden nieuwwaarderegeling bij totaal verlies door schade of diefstal
- Geen eigen risico
- Geen financiële rompslomp (u hoeft een schadebedrag nooit voor te schieten)
- Gratis vervangende auto tijdens reparatie door de Alfa Romeo-dealer
- Gesplitste bonus/malus regeling voor WA/Casco.

Vraag een offerte aan bij uw dealer. U kunt ook rechtstreeks bellen naar Simpliciter (040-264 59 69) of per e-mail contact opnemen via [www.simpliciter.nl](http://www.simpliciter.nl).

NV Schadeverzekering Maatschappij De Nederlanden van Nu is risicodragers van Simpliciter.

**Garantie**  
 Elke nieuwe Alfa Romeo wordt afgeleverd met 2 jaar volledige fabrieksgarantie. Eventuele materiaal- en/of fabricagefouten zijn gedurende deze 2 jaar gegarandeerd, ongeacht het aantal kilometers dat met de auto is gereden. Verder wordt elke Alfa Romeo gedurende een periode van 3 jaar gegarandeerd tegen fabricagefouten in het lakwerk van de gespoten buitenste delen van de carrosserie. De originele plaatwerkdelen van de carrosserie worden gedurende 8 jaar gegarandeerd tegen doorroesten van binnenuit.

**Top Assistance**  
 Alfa Romeo staat voor stijlvolle en betrouwbare producten! Om u de zekerheid te geven dat u ook na de officiële fabrieksgarantie kunt genieten en niet voor onverwachte kosten komt te staan, is er Top Assistance. Hiermee kunt u de garantieperiode van uw Alfa Romeo verlengen. Uw dealer vertelt u er graag meer over.

**Carrosseriekleuren**

Pastellak (optioneel)	Pastellak (standaard)	Parelganslak (3-laags)	Mica-metallic
<b>296</b> Bianco Ghiaccio (optie 5B2)	<b>289</b> Rosso Alfa (optie 5B2)	<b>601</b> Nero	<b>134</b> Rosso Competizione (optie 270)
<b>620</b> Argento Alfa (optie 210)	<b>318</b> Grigio Magnesio (optie 5CC)	<b>319</b> Grigio Antracite (optie 5CD)	<b>466</b> Blu Profondo (optie 5CE)
			<b>106</b> Rosso Alfa (optie 5DT)

**Stoelbekleding**

Stof Sprint	Stof Competizione	Leer - Microvezelstof
<b>298</b> Zwart	<b>168</b> Zwart	<b>323</b> Zwart met rode stiksels
	<b>125</b> Zwart/Grijs	<b>423 - 923</b> Zwart met horizontale ribbels en rode stiksels
	<b>401 - 901</b> Rood met horizontale ribbels en rode stiksels	
		<b>402 - 408</b> Zwart met weefpatroon
		<b>495 - 465</b> Naturel met weefpatroon

**Afmetingen**

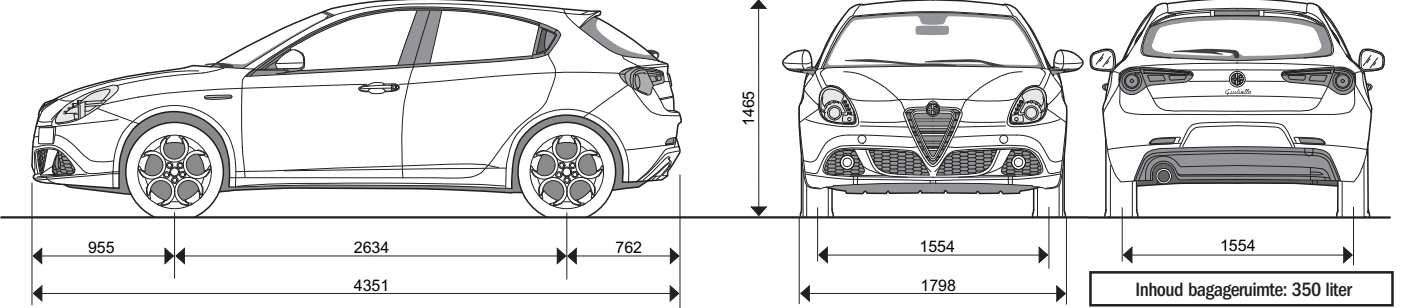

Alle maten in mm